

بررسی رفتار دیوارهای برشی کوپل تحت اثر زلزله‌های میدان نزدیک*

سید مصطفی رزاز^(۱) هاشم شریعتمدار^(۲)

چکیده دیوارهای برشی کوپله یکی از پرکاربردترین سیستم‌های مقاوم در برابر بارهای جانبی در ساختمان‌های بلند و متوسط بتنی می‌باشد. از آنجایی که رفتار سازه‌ها در برابر بارهای جانبی تا حد زیادی به رفتار دیوارهای برشی بستگی دارد، لذا این جزء سازه‌ای باید دارای رفتار مطلوبی در شرایط بارگذاری گوناگون باشد. با توجه به این که سازه‌های موجود در نزدیکی منبع لرزه‌زا در هنگام وقوع زمین‌لرزه رفتاری متفاوت نسبت به سازه‌های دور از منبع لرزه‌زا از خود نشان می‌دهند، لذا بررسی و شناخت رفتار این دیوارها در برابر زلزله‌های میدان نزدیک از اهمیت بالایی برخوردار است. بدین منظور پس از اعتبارسنجی مدل اجزای محدود با یک نمونه‌ی آزمایشگاهی، دیوارهای برشی دو ساختمان ۱۰ و ۲۰ طبقه بانسبت‌های $\frac{l}{h}$ (طول دهانه و ارتفاع تیر کوپله) $\frac{2}{1.75}$ ، $\frac{2}{1}$ و $\frac{2}{0.7}$ در نرم‌افزار *Abaqus* مدل‌سازی شده و با انجام تحلیل غیرخطی تاریخچه‌زمانی تحت اثر دو زوج رکورد دور و نزدیک گسل، به بررسی رفتار این دیوارها تحت اثر زلزله‌های میدان نزدیک پرداخته شده است. نتایج به دست آمده نشان می‌دهد که در نواحی نزدیک گسل در مقایسه با حوزه‌ی دور، نیازهای سازه‌ای بیشتر خواهد بود. همچنین با افزایش ارتفاع تیر کوپله و پیروی طبیعی سازه از اثرات زلزله‌های نزدیک گسل کاسته می‌شود و در نتیجه خسارات وارد کاهش می‌یابد.

واژه‌های کلیدی دیوار برشی کوپله، زلزله‌ی میدان نزدیک، تحلیل غیرخطی تاریخچه‌زمانی، تغییر مکان.

Evaluation of Coupled- Shear Walls Subjected to Near-Field Earthquakes

S. M. Razzaz

H. Shariatmadar

Abstract Coupled -shear walls are one of lateral load resisting systems in high and medium rise reinforced concrete buildings. The lateral structural response is exactly depends on the shear walls behavior; therefore these elements must response well when under different load conditions. The structures located in near-source region behave differently compared to those in near-source sites when subjected to earthquake. Therefore, it is very important to study the behavior of these walls under near-field seismic loads. To do this, after validation of the finite element model with experimental sample; coupled-shear walls in 10 and 20 story buildings with $\frac{l}{h}$ ratio (l =span length and h =beam height) of $\frac{2}{0.7}$, $\frac{2}{1}$, $\frac{2}{1.75}$ and were modeled in *Abaqus* computer software. The nonlinear time history analysis were carried out using two coupled near and far fault records and then the performance of walls were studied under near-field earthquake. The results show that the structural demands are higher for structures in near-field area in comparison to those for far-field. Besides, the effects of near- fault earthquake decrease when the coupled beam height and structural natural period increase.

Keywords Coupled- Shear Walls, Near-Field Earthquake, Nonlinear Time History Analysis, Displacement.

*تاریخ دریافت مقاله ۹۲/۱۱/۲۹ و تاریخ پذیرش آن ۹۴/۷/۱۴ می‌باشد.

(۱) دانش آموخته، کارشناسی ارشد سازه، دانشگاه فردوسی مشهد.

(۲) نویسنده‌ی مسئول: دانشیار، گروه عمران، دانشکده مهندسی، دانشگاه فردوسی مشهد.

مقدمه

مقاومت، سختی جانبی بالا و توانمندی در استهلاک انرژی دیوارهای برشی، آن‌ها را به پرکاربردترین سیستم مقاوم جانبی در ساختمان‌های بلند و متوسط تبدیل کرده‌است. لزوم تأمین فضاهای بزرگ در ساختمان‌های بلند به دلیل فراهم ساختن امکان ایجاد کاربری‌های گوناگون در طبقات مختلف از یک‌سو، و ملاحظات معماری از قبیل محل درها، پنجره‌ها و راهروها از سوی دیگر موجب می‌گردد قرار دادن دیوارها با ابعاد مناسب در موقعیت‌های مطلوب امکان پذیر نباشد. یکی از فرم‌های سازه‌ای برای غلبه بر این مشکل، استفاده از دیوارهای برشی کوپله می‌باشد.

پیش از وقوع زلزله‌ی آلاسکا (۱۹۶۴) عملکرد تیرهای همبند مورد بررسی دقیق قرار نگرفته بود، و این اعضا تحت اثر خمش و برش همانند تیرهای عمیق طراحی می‌شدند. تخریب ساختمان Mt. Mcking در این زمین‌لرزه، نشان داد که روابط و آیین‌نامه‌های موجود نیازهای لرزه‌ای این دیوارها را تأمین نمی‌کند.

تحقیقات ابتدایی در این زمینه بر روی جزئیات آرماتورگذاری تیرهای همبند، برای بالا بردن ظرفیت جذب انرژی و بهبود رفتار آن‌ها تمرکز یافت. در سال ۱۹۷۴ پائولی برای بالا بردن شکل‌پذیری این دیوارها، روش آرماتورگذاری جدیدی را پیشنهاد کرد. در این روش یک گروه آرماتور به صورت قطری در تیر همبند قرار داده می‌شد و برای جلوگیری از کم‌انرژی آرماتورهای قطری، تنگ‌هایی به دور آن‌ها پیچیده می‌شد. آزمایش‌های پائولی نشان داد روش آرماتورگذاری پیشنهادشده باعث افزایش قابل توجه ظرفیت جذب انرژی تیرهای کوپله می‌شود و این تیرها دارای پاسخی پایدارتر در چرخه‌های بالاتر، بدون کاهش در مقاومت و سختی خواهند بود [1]. با توجه به این‌که ساخت دیوارهای برشی با آرماتورگذاری قطری در هنگام اجرا با مشکلاتی روبه‌رو می‌باشد، لذا جهت ساده‌سازی در هنگام ساخت، روش‌های دیگری توسط دیگر محققان پیشنهاد گردید، که می‌توان به روش پیشنهادی تگوس و پنلیس (۱۹۸۸) [2]، و

گالانور و وینکلی (۲۰۰۰) اشاره کرد [3].

عده‌ای از محققان به بررسی خصوصیات تیر همبند پرداختند در همین راستا می‌توان به تحقیقات ژائو و همکاران اشاره کرد. آن‌ها به بررسی تأثیر ارتفاع تیر کوپله و درصد آرماتور برشی آن در آزمایشگاه پرداختند و به این نتیجه رسیدند که تیرهای کوپله با نسبت دهانه به ضخامت ($\frac{l}{h}$) کمتر از ۲ شبیه تیرهای عمیق رفتار می‌کنند و در برش دچار شکست می‌شوند. هم‌چنین تیرهای کوپله با درصد آرماتور برشی کمتر دچار گسیختگی برشی - کششی می‌شوند اما نمونه‌های با آرماتور برشی بیشتر، اغلب دچار گسیختگی لغزشی - برشی می‌شوند و دارای شکستی ترد می‌باشند [4].

در کنار پژوهش‌های آزمایشگاهی صورت گرفته، عده‌ای از محققان به بررسی روش‌های تحلیل دیوارهای برشی کوپله، برای ارائه‌ی روش‌های دقیق‌تر پرداختند. در همین جهت می‌توان به ارائه‌ی روش قاب معادل توسط کندی و مک لود اشاره کرد، که در ادامه توسط خوان و محققان دیگر بهبود یافت [5]. هم‌چنین با توسعه و گسترش روش اجزای محدود، این روش در تحلیل دیوارهای برشی کوپله به کار گرفته شد که منجر به تحلیل‌های دقیق‌تر گردید.

از آن جایی که یکی از مهم‌ترین بارهای جانبی وارد بر سازه نیروی زلزله می‌باشد، لذا این دیوارها باید قادر به مقاومت در برابر این نیروها باشند. اطلاعات به دست آمده از زلزله‌های اخیر نشان می‌دهد که جنبش‌های ثبت شده در نزدیکی محل گسیختگی گسل به دلیل داشتن پالس‌هایی با انرژی زیاد و اثر جهت‌گیری دارای اثراتی متفاوت نسبت به زلزله‌ی دور از گسل می‌باشند. تخریب سازه‌های مهندسی در زلزله‌های نورث ریج (۱۹۹۴)، کوبه (۱۹۹۵) و چی - چی (۱۹۹۹) ضعف و آسیب‌پذیری ساختمان‌های موجود را که با استفاده از طیف پاسخ، طرح شده بودند نمایان کرد. بنابراین بسیاری از آیین‌نامه‌ها و روابط موجود نیاز به بازنگری دارند. با توجه به پژوهش‌های پیشین، تحلیل دینامیکی تاریخچه‌زمانی، که پاسخ این سیستم را تحت زلزله‌های میدان نزدیک ارائه نماید به صورت

توسط لیو (۲۰۰۱)، آل شیخ (۲۰۰۳) و سعیدی و سامرویل (۲۰۰۵) اشاره نمود. لیو و همکاران برای بررسی ویژگی‌های پاسخ غیرخطی قاب‌های بتنی تحت زلزله‌های نزدیک گسل، دو قاب خمشی ۵ و ۱۲ طبقه را تحت ۴ شتاب‌نگاشت نزدیک گسل از زلزله‌ی چی‌چی تایوان و تعدادی شتاب‌نگاشت از مناطق دیگر جهان مورد تحلیل قرار دادند، آن‌ها دریافتند که تغییر مکان نسبی در هر دو سازه، تحت زلزله‌های نزدیک گسل بیشتر از زلزله‌های دور از گسل است [8].

ال شیخ و همکاران در تحقیقی دیگر اثر زلزله‌های نزدیک گسل را با انجام تحلیل بار استاتیکی افزایش یافته و تحلیل دینامیکی بر روی قاب‌های بتنی ۳، ۶، ۱۲ و ۲۰ طبقه مورد مطالعه قرار دادند، نتایج حاصل از تحلیل نشان دادند که برای یک برش پایه‌ی ثابت روی قاب‌های بتنی، تغییر مکان به‌دست آمده از روش بار افزایش یافته محافظه کارانه‌تر از روش تحلیل دینامیکی می‌باشد و همچنین روش استاتیکی بار افزایش یافته برای طراحی براساس تغییر مکان، برای سازه‌های تحت زلزله‌های نزدیک گسل مناسب‌تر است [9]. سعیدی و سامرویل به بررسی اثرات زلزله‌ی نزدیک گسل بر روی ستون‌های بتنی پرداختند. در این تحقیقات مشخص شد، زلزله‌های میدان نزدیک باعث ایجاد تغییر شکل‌های ماندگاری در ستون‌ها می‌شود [10].

خصوصیات دیوارهای مورد بررسی

در این تحقیق شش ساختمان بتنی ۱۰ و ۲۰ طبقه به‌عنوان ساختمان‌هایی با تعداد طبقات متوسط و زیاد برای ارزیابی اثرات زلزله‌ی حوزه‌ی نزدیک و مقایسه با زلزله‌های حوزه‌ی دور مورد استفاده قرار گرفته‌اند. سیستم مقاوم جانبی در ساختمان‌ها در جهت X قاب خمشی ویژه و دیوار برشی، و در جهت Y قاب خمشی ویژه به‌همراه دیوار برشی کویله می‌باشد. ساختمان‌ها براساس آیین‌نامه‌ی ایران و برای مناطق با خطر لرزه‌ای زیاد طراحی شده‌اند. همچنین ارتفاع طبقات ساختمان‌ها ۳/۵ متر می‌باشد. پلان طبقات در شکل (۱) نمایش داده شده است. طول تیر همبند در تمام ساختمان‌ها برابر ۲

قابل توجهی صورت نگرفته است و کافی نمی‌باشد. در نتیجه با توجه به کمبود مطالعات انجام گرفته در مورد اثرات زمین‌لرزه‌ای میدان نزدیک و دور بر روی دیوارهای برشی کویله، بررسی دقیق این موضوع احساس می‌گردد. در تحقیق حاضر رفتار دیوارهای برشی کویله تحت تأثیر زلزله‌های نزدیک گسل در مقایسه با زلزله‌های دور از گسل بررسی و تحلیل شده‌اند.

خصوصیات زلزله‌های میدان نزدیک

زلزله‌های میدان نزدیک به زلزله‌هایی اطلاق می‌گردد که علاوه بر نزدیکی سایت ثبت رکوردهای زلزله به محل شکست گسل، سایت مورد نظر در مسیر جهت‌گیری شکست پیش‌رونده باشد. رکوردهای زلزله‌های نزدیک گسل علاوه بر داشتن مقادیر بالای بیشینه شتاب، سرعت و جابه‌جایی که باعث بروز خرابی و خسارت بالا در سازه‌های قرار گرفته در این محدوده می‌شوند، به دلیل داشتن حرکات پالس‌گونه در ابتدای رکوردها در مدت زمان کوتاه، موجب وارد آمدن مقادیر زیادی انرژی به سازه می‌گردد و همچنین توزیع رفتار غیرخطی سازه دگرگون می‌شود، به طوری که به جای توسعه‌ی رفتار غیرخطی و مفاصل پلاستیک در ارتفاع سازه، انرژی ناشی از زلزله در اولین مفاصل ایجاد شده، جذب می‌گردد و توزیع و توسعه‌ی رفتار غیرخطی در تمام مفاصل سازه مشاهده نمی‌شود، در نتیجه رفتار مناسبی در مقابل نیروهای وارد در اثر زلزله‌های نزدیک گسل در سازه‌ها مشاهده نمی‌شود [6] و [7]. تحقیقات انجام گرفته در این زمینه را می‌توان به دو بخش تقسیم نمود، بخش اول مجموعه‌ای از تحقیقاتی است که بر روی رکوردهای ثبت شده‌ی ناشی از جنبش قوی زمین در نزدیکی گسل و مشخصات و پارامترهای مختلف مربوط به این رکوردها انجام گرفته است و بخش دوم مجموعه تحقیقاتی است که مربوط به بررسی رفتار سازه‌های مختلف تحت اثر رکوردهای نزدیک گسل می‌باشد.

در این رابطه می‌توان به تحقیقات انجام گرفته

پریود پالس می‌باشد. برای محاسبه‌ی مدت زمان پالس هیچ روش واحدی وجود ندارد ولی رایج‌ترین روش مورد استفاده، زمان اوج طیف پاسخ سرعت می‌باشد [11].

شتاب‌نگاشت‌های زلزله‌های مورد استفاده در تحلیل‌های دینامیکی غیرخطی، برای شتاب $g/0.35$ (شتاب مبنای منطقه‌ی لرزه‌خیزی با خطر نسبی خیلی زیاد) همپایه شده‌اند. اگرچه روش‌های دیگری برای همپایه کردن وجود دارد ولی چون همپایه کردن به شتاب مبنای محتوای فرکانسی را تغییر نمی‌دهد و تمایز اصلی بین زلزله‌های میدان دور و میدان نزدیک محتوای فرکانسی می‌باشد و هدف مقایسه‌ی زلزله‌ها می‌باشد بنابراین از این روش استفاده شده‌است.

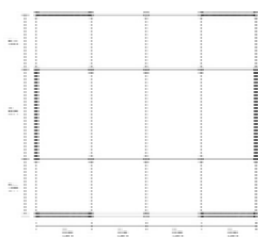

شکل ۱ پلان طبقات

متر بوده و ارتفاع آن برابر $1/75$ ، 1 و $0/7$ متر می‌باشد. برای نام گذاری دیوارها از نام کلی $D-Hn-li-hj-tk$ استفاده شده‌است که D نشان‌دهنده‌ی نوع آرما توری، H ارتفاع دیوار، L طول تیر کوپله و h ارتفاع تیر کوپله می‌باشد. مشخصات، پریود طبیعی سیستم (T) و درجه کوپلینگ (DC) هر یک از دیوارها در جدول (۱) آورده شده‌است. درجه‌ی کوپلینگ بیانگر بخشی از لنگرهای خارجی است که توسط نیروهای محوری دیوارها تحمل می‌شود (رابطه‌ی ۱).

$$DC = \frac{pl}{pl + M_1 + M_2} \quad (1)$$

در رابطه‌ی بالا M_1 و M_2 لنگر خمشی در پای دیوار اول و دوم، l طول تیر همبند و p نیروی برشی در تیر همبند می‌باشد.

زمین‌لرزه‌های انتخابی

برای بررسی اثرات زمین‌لرزه‌های میدان نزدیک از دو زوج زمین‌لرزه‌ی دور و نزدیک گسل استفاده شده است. جدول (۲) مشخصات این زمین‌لرزه‌ها را نشان می‌دهد. در این جدول PGD, PGV, PGA به ترتیب بیشینه شتاب، سرعت و جابه‌جایی ثبت شده، و T_p

جدول ۱ مشخصات دیوارهای انتخابی

نام دیوار	ارتفاع دیوار (m)	طول تیر همبند (m)	ارتفاع تیر همبند (m)	l/h	$T(sec)$	DC
D-H10-12-h0.7-t0.35	10	2	0.7	3/4	1/0.9	0.42
D-H10-12-h1-t0.35	10	2	1	2	1/0.76	0.5095
D-H10-12-h1.75-t0.35	10	2	1.75	1/1.4	0.73	0.5847
D-H20-12-h0.7-t0.5	10	2	0.7	3/4	4/0.98	0.55
D-H20-12-h1-t0.5	10	2	1	2	3/33	0.6224
D-H20-12-h1.75-t0.5	10	2	1.75	1/1.4	3/246	0.6763

جدول ۲ مشخصات زمین‌لرزه‌های انتخابی

زلزله	سال	ایستگاه	جهت	M_w	فاصله (Km)	$PGA (g)$	$PGV (m/s)$	$PGD (m)$	$T_p (sec)$
طیس	1978	TABAS	TR	7/4	3	0/852	121/4	94/58	0/76
	1994	RINALDI	228	6/7	7/1	0/838	166/1	28/78	1
نورث ریج	1978	FERDOWS	T1	7/4	94/4	0/108	8/6	9/69	0/5
	1994	SUNLAND	260	6/7	17/7	0/157	14/5	4/29	1

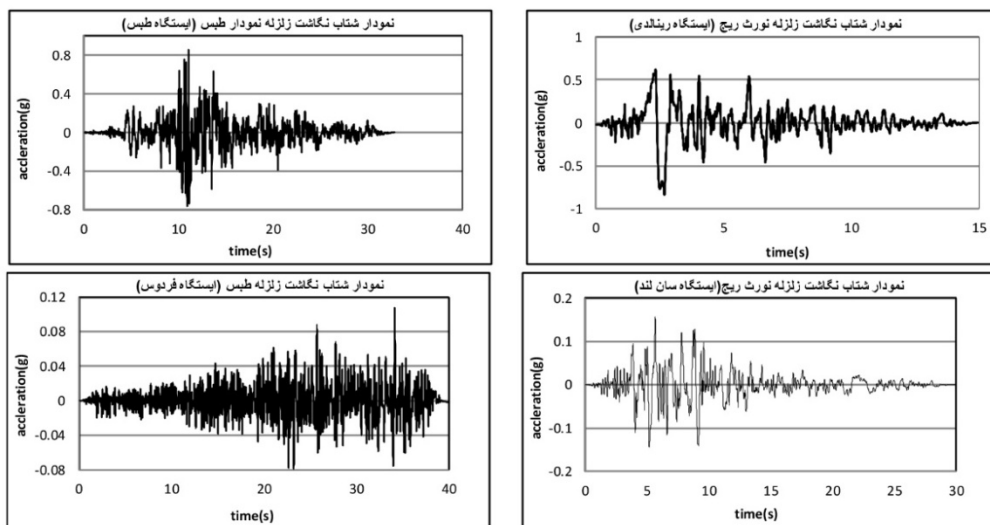

شکل ۲ شتاب‌نگاشت زمین‌لرزه‌های انتخابی

بارگذاری افزایشی بوده و کرنش‌های ایجاد شده در بتن یکنواخت می‌باشند. بدیهی است که با توجه به بارگذاری لرزه‌ای مدل‌ها در این پژوهش، این مدل قابل استفاده نیست. مدل دوم، مدل آسیب‌دیدگی خمیری می‌باشد. مدل آسیب‌دیدگی خمیری یک مدل ترکیبی است که قابلیت در نظر گرفتن هم‌زمان شکست ناشی از فشار و کشش در بتن را دارا می‌باشد. این مدل اولین بار توسط لوبلینزو همکاران (۱۹۸۹) ارائه شد و سپس توسط لیو فنوس (۱۹۹۸) اصلاح گردید. در این مدل مهمترین مکانیزم‌های شکست بتن ترک خوردگی کششی و خرد شدگی فشاری می‌باشند. تحت بارگذاری تک محوره، نمودار تنش-کرنش بتن در کشش و فشار در این تئوری مانند شکل ۳ در نظر گرفته می‌شود. بنابراین طبق تئوری آسیب‌دیدگی خمیری رابطه تنش-کرنش به صورت زیر در نظر گرفته می‌شود:

$$\sigma = (1-d)D_0^{el}(\varepsilon - \varepsilon^{pl}) = D^{el}(\varepsilon - \varepsilon^{pl}) \quad (3)$$

در رابطه‌ی بالا D_0^{el} سختی الاستیک اولیه ماده و D^{el} سختی الاستیک کاهش یافته می‌باشد. ε کرنش کل است که طبق رابطه‌ی (۱۲) از مجموع کرنش الاستیک و کرنش پلاستیک به دست می‌آید.

$$\varepsilon = \varepsilon^{el} + \varepsilon^{pl} \quad (4)$$

تحلیل غیرخطی دینامیکی تاریخچه‌زمانی

رابطه‌ی (۲) معادله‌ی دینامیکی حاکم بر سازه در زمان t می‌باشد.

$$F_I(t) + F_D(t) + F_E(t) = R(t) \quad (2)$$

در رابطه‌ی فوق $F_I(t)$ بیانگر نیروهای اینرسی، $F_D(t)$ بیانگر نیروهای ناشی از میرایی و $F_E(t)$ بیانگر نیروهای ارتجاعی می‌باشند که هر دسته از نیروی فوق تابع زمان هستند. عموماً در تحلیل دینامیکی سازه‌ها، تعادل استاتیکی نیروهای فوق در هر زمان t ارضا می‌شوند. از دیدگاه ریاضی معادله‌ی (۲) منجر به یک سری معادلات دیفرانسیل خطی درجه‌ی دو می‌گردد که عموماً در روش اجزای محدود برای حل معادلات فوق از دو روش اصلی به نام‌های روش انتگرال‌گیری مستقیم و روش ترکیب مودها استفاده می‌شود. روش انتگرال‌گیری مستقیم به دو روش انتگرال‌گیری صریح و انتگرال‌گیری ضمنی تقسیم می‌شود که در این پژوهش، از روش انتگرال‌گیری ضمنی استفاده شده است [12].

مدل‌سازی بتن

به‌طور کلی در نرم‌افزار Abaqus دو مدل رفتاری برای بتن قابل استفاده است. مدل اول با نام مدل ترک‌اندود خوانده شده و در سازه‌هایی قابل کاربرد است که دارای

$$\sigma_s = \frac{f'_t}{3} \quad (8)$$

$$w_s = 0.8 \frac{G_F}{f'_t} \quad (9)$$

$$w_0 = 3.6 \frac{G_F}{f'_t} \quad (10)$$

در روابط بالا f'_c (MPa) مقاومت فشاری بتن، حداکثر اندازه‌ی سنگدانه، d_a (mm) نسبت آب به سیمان و برای سنگدانه‌های گوشه‌دار و شکسته $\alpha_0 = 1.44$ می‌باشد.

برای معرفی نمودار تنش- کرنش بتن در فشار، از رابطه‌ی ارائه شده توسط تورنفلدو و تروماسوینز (۱۹۸۷)، استفاده شده است:

$$\frac{f_c}{f'_c} = \frac{\epsilon_c}{\epsilon'_c} \frac{n}{n-1 + \left(\frac{\epsilon_c}{\epsilon'_c}\right)^{nk}} \quad (11)$$

$$n = 0.8 + f'_c \text{ (MPa)} \quad (12)$$

در رابطه‌ی (۱۹) f'_c (MPa) تنش فشاری و f'_c (MPa) مقاومت نمونه‌ی استوانه‌ای استاندارد بتن، ϵ_c کرنش فشاری و ϵ'_c کرنش متناظر با f'_c (MPa) می‌باشد. ضریب n نیز از رابطه‌ی (۲۰) به دست می‌آید. ضریب k در رابطه‌ی (۱۹) مربوط به شاخه‌ی نزولی منحنی تنش- کرنش است و مقدار آن در شاخه‌ی صعودی برابر یک می‌باشد مقدار این ضریب از رابطه‌ی (۲۱) قابل محاسبه است.

$$k = \begin{cases} 1 & \frac{\epsilon_c}{\epsilon'_c} \leq 1 \\ 0.67 + \frac{f'_c \text{ (MPa)}}{62} & \frac{\epsilon_c}{\epsilon'_c} \geq 1 \end{cases} \quad (13)$$

کاهش سختی الاستیک در فشار و کشش به وسیله‌ی مقادیر آسیب دیدگی d_c و d_t وارد محاسبات می‌گردند این پارامترها به کمک روابط زیر در نرم افزار تعریف می‌شوند [15].

$$d_c = 1 - \frac{\sigma_c}{f_c} \quad (14)$$

در رابطه (۱۱) مقدار عددی کاهش سختی است، d می‌تواند مقادیری از صفر (برای ماده آسیب ندیده) تا یک (برای ماده کاملاً آسیب دیده) داشته باشد [12].

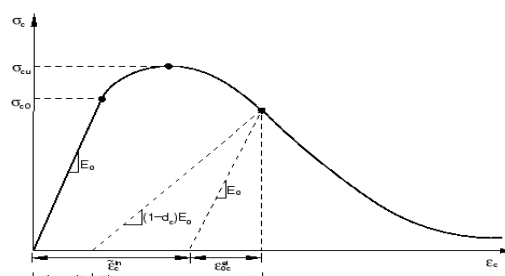

(الف)

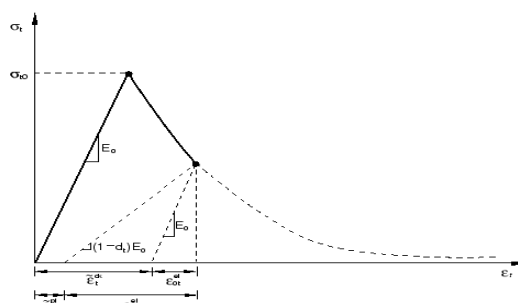

(ب)

شکل ۳ نمودار تنش- کرنش بتن تحت بارگذاری تک محوره (الف) حالت فشاری، (ب) حالت کششی

به منظور تعریف مدول کشسانی از رابطه زیر استفاده شده است [13].

$$E_c = 5000 \sqrt{f'_c \text{ (MPa)}} \quad (5)$$

برای تعریف رفتار بتن در کشش، از منحنی نرم‌شدگی دو خطی بتن استفاده شده است. منحنی نرم‌شدگی بتن را می‌توان به صورت تجربی به دست آورد اما در صورتی که پارامترهای تجربی منحنی در دسترس نباشند، می‌توان از روابط زیر برای محاسبه آن‌ها استفاده نمود [13,14].

$$f'_t = 0.6 \sqrt{f'_c} \quad (6)$$

$$G_F = 2.5 \alpha_0 \left(\frac{f'_c}{0.051}\right)^{0.46} \left(1 + \frac{d_a}{11.27}\right)^{0.22} \left(\frac{W}{C}\right)^{-0.3} \quad (7)$$

بررسی صحت مدل سازی

به منظور بررسی صحت روش مدل سازی، از یک نمونه دیوار برشی همبند که توسط گنزالس و همکاران [16] مورد آزمایش قرار گرفته است و نتایج آزمایشگاهی آن در دست است، استفاده شده است. مشخصات بتن و فولاد در جدول (۳) آورده شده است. شکل (۶) مشخصات هندسی و آرماتوربندی دیوار برشی همبند را نشان می دهد.

جدول ۳ مشخصات فولاد و بتن

ماده	پارامتر	مقدار
بتن	چگالی جرمی	۲۴۰۰
	مدول کشسانی	۲۸۰۴۲۹
	ضریب پواسون	۰/۲
	مقاومت فشاری بتن (f_c')	۳۵۶
فولاد	چگالی جرمی	۷۸۳۰
	مدول کشسانی	۲۱۰۰۰۰
	ضریب پواسون	۰/۳
	مقاومت تسلیم	۵۰۰۰
	مقاومت نهایی	۷۰۰۰
	کرنش نهایی	۰/۰۸

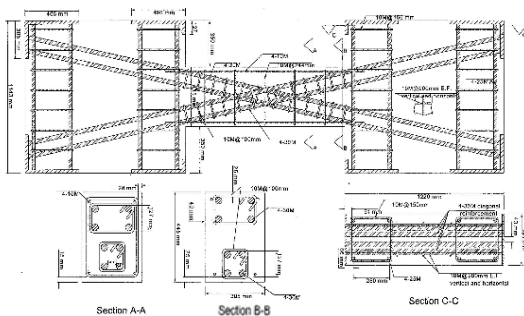

شکل ۶ مشخصات هندسی و آرماتورگذاری نمونه آزمایشگاهی

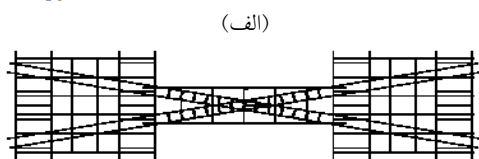
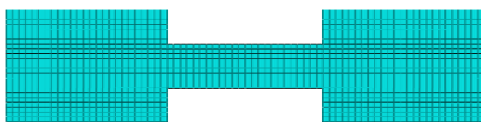

شکل ۷ مشخصات هندسی و آرماتورگذاری دیوار برشی

مدل سازی شده در Abaqus

$$d_t = 1 - \frac{\sigma_t}{f_t} \quad (15)$$

نمونه رفتار ی یاد شده اگرچه از نظر تاریخی قدمت دارد اما دارای دقت و اعتبار کافی برای مدل سازی رفتار غیرخطی بتن می باشد.

مدل سازی فولاد

در پژوهش ها، معمولاً نمودار تنش- کرنش فولاد با یک نمودار ایده آل سازی شده جایگزین می گردد. در این پژوهش برای شبیه سازی رفتار فولاد نمودار تنش- کرنش، به صورت یک ناحیه الاستیک خطی و یک ناحیه پلاستیک خطی در نظر گرفته شده است. هم چنین رفتار فولاد در کشش و فشار یکسان فرض گردیده است. مدل مذکور اگرچه قدمت دارد ولی دارای دقت کافی می باشد. شکل (۴) رفتار فرض شده برای فولاد را نشان می دهد.

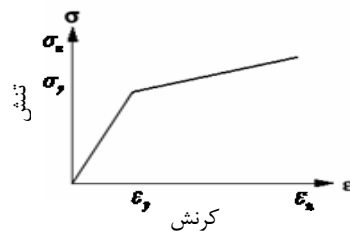

شکل ۴ نمودار تنش - کرنش فولاد

اجزای به کار رفته

به منظور مدل سازی بتن در نرم افزار Abaqus از جزء CPS4R استفاده شده است. این جزء یک جزء چهارگره ای همگن با دو درجه آزادی در هر گره می باشد. برای مدل سازی فولاد از جزء T2D2 استفاده شده است که یک جزء خرابایی دو گره ای با دو درجه آزادی در هر گره می باشد [12].

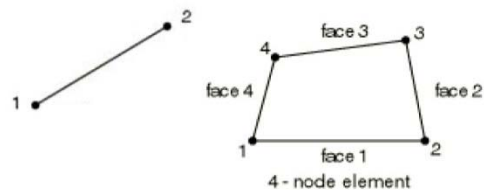

شکل ۵ الف) جزء CPE4R، ب) جزء T2D2

تغییر مکان نسبی طبقات نشان می‌دهند.

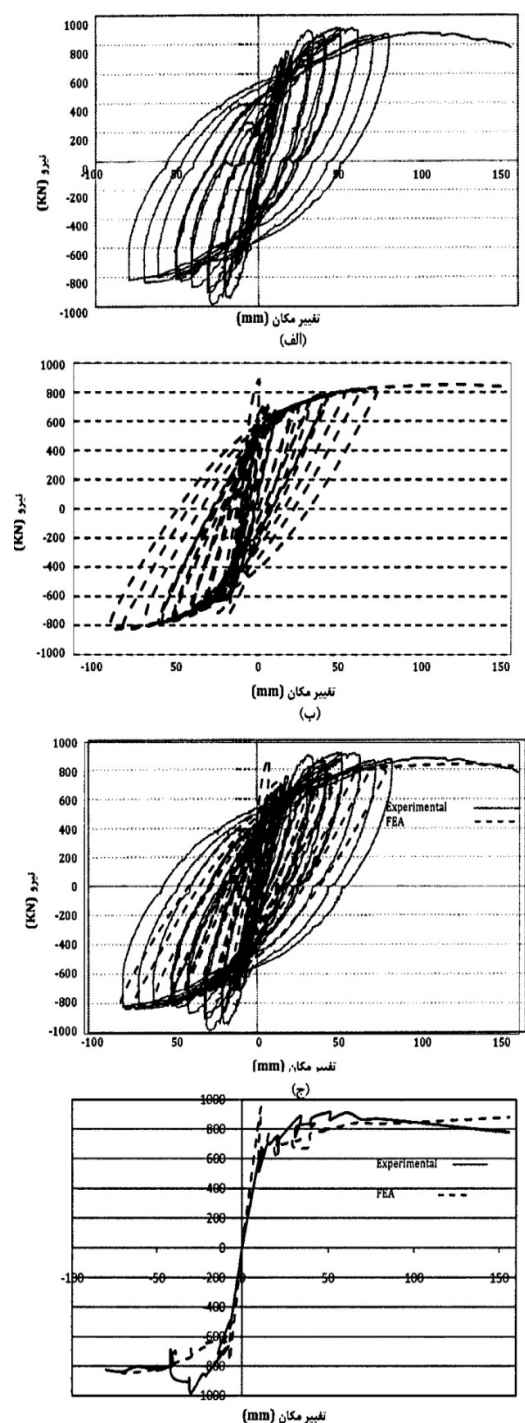

شکل ۸ نمودار بار تغییر- مکان نمونه‌ی آزمایشگاهی و مدل‌سازی شده

الف) نمونه‌ی آزمایشگاهی، ب) نمونه‌ی مدل‌سازی شده،
 ج) نمودار چرخه‌ای نمونه‌ی آزمایشگاهی و مدل‌سازی شده، د)
 نمودار پوش

نمونه‌ی یاد شده در نرم‌افزار Abaqus با جزئیات کامل (شکل ۷) مدل‌سازی شده است. نمودارهای بار-تغییر مکان به دست آمده از نمونه‌ی آزمایشگاهی و نمونه‌ی مدل‌سازی شده در شکل (۸) آورده شده است. همچنین به منظور سهولت در مقایسه، دو نمودار و پوش نمودارها در یک دستگاه ترسیم شده است. با توجه به شکل مشاهده می‌شود که مدل‌سازی دیوار برشی مطابقت خوبی با نمونه‌ی آزمایشگاهی دارد و دارای دقت کافی برای بررسی رفتار دیوار برشی می‌باشد.

نتایج عددی

در مجموع ۲۴ تحلیل غیرخطی تاریخچه‌زمانی بر روی ۶ دیوار برشی همبند صورت گرفته است. برای بررسی رفتار و محاسبه‌ی نیاز لرزه‌ای هر یک از دیوارها، تغییر مکان نسبی طبقات، برش پایه‌ی ماکزیمم، تغییر مکان ماکزیمم بالای دیوار و توزیع تنش‌ها در تیر کوبله مورد بررسی و مقایسه قرار گرفته است.

تغییر مکان کلی و نسبی طبقات

نتایج تغییر مکان کلی و نسبی طبقات برای تمام دیوارها محاسبه گردیده است و نمودار تغییر مکان نسبی ماکزیمم دیوارها در ارتفاع، برای زلزله‌های مختلف دور و نزدیک گسل ترسیم گردیده‌اند. جدول (۴) مقدار تغییر مکان ماکزیمم بالای دیوارها را نشان می‌دهد. با توجه به این جدول، متوسط حداکثر تغییر مکان بام تحت اثر زلزله‌های میدان نزدیک و میدان دور در دیوارهای ده طبقه به ترتیب ۱۵/۰۷ و ۷/۷ سانتی‌متر می‌باشد، بنابراین رکوردهای نزدیک گسل به طور متوسط باعث افزایشی ۹۶/۹ درصدی در حداکثر تغییر مکان بام می‌شوند. این مقادیر برای دیوارهای ۲۰ طبقه ۵۰/۱۴ و ۲۹/۷۰ سانتی‌متر می‌باشد که افزایش ۶۸/۸۴ درصدی را نشان می‌دهد. همچنین شکل‌های (۱۰)، (۱۱) و (۱۲) نمونه‌ی را از تاریخچه‌ی تغییر مکان بام و

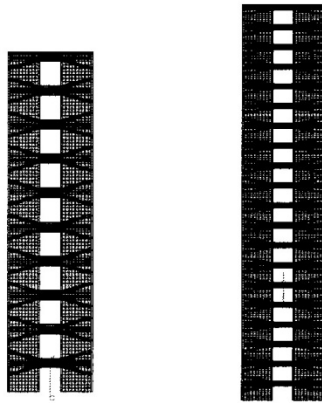

شکل ۹ نمونه‌ی دیوارهای مدل‌سازی شده در Abaqus

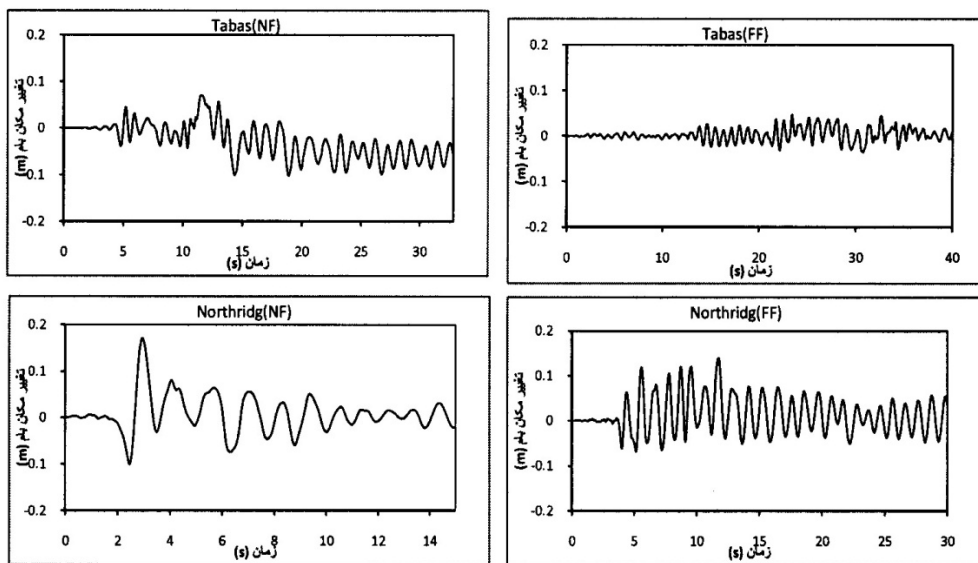

شکل ۱۰ تاریخچه‌ی تغییر مکان بام رکوردهای دور و نزدیک گسل دیوار ۱/۷۵

جدول ۴ تغییر مکان ماکزیمم بام برای رکوردهای دور و نزدیک گسل

دیوار	tabas		northridg			
	near	far	near/far	near	far	near/far
D-H۱۰-۱۲-h۰/۷-t۰/۳۵	۰/۱۶۳۸	۰/۰۵۵۷	۰/۹۴۰۷	۰/۱۸۰۳	۰/۱۰۱۷	۱/۷۷۲۸
D-H۱۰-۱۲-h۱-t۰/۳۵	۰/۱۲۹۶	۰/۵۳۸۴	۰/۴۰۷۱	۰/۱۶۶۷	۰/۱۰۱۰	۱/۶۵۰۴
D-H۱۰-۱۲-h۱/۷۵-t۰/۳۵	۰/۱۰۲۸	۰/۰۴۶۷	۰/۲۰۱۲	۰/۱۶۰۷	۰/۱۰۰۲	۱/۶۰۳۷
D-H۲۰-۱۲-h۰/۷-t۰/۵	۰/۵۸۰۵	۰/۳۲۶۸	۰/۷۷۶۱	۰/۴۸۴۶	۰/۲۸۶۸	۱/۶۸۹۵
D-H۲۰-۱۲-h۱-t۰/۵	۰/۵۶۶۷	۰/۳۲۲۵	۰/۷۵۶۷	۰/۴۳۳۱	۰/۵۶۵۹	۱/۶۲۸۸
D-H۲۰-۱۲-h۱/۷۵-t۰/۵	۰/۵۱۳۳	۰/۳۱۴۶	۱/۶۳۱۶	۰/۴۳۰۲	۰/۲۶۵۱	۱/۶۲۲۷

در این نمودارها (NF) نشان دهنده‌ی رکوردهای نزدیک گسل و (FF) نشان دهنده‌ی رکوردهای دور از گسل می‌باشد. از این نمودارها نتیجه می‌شود که تغییر مکان کلی و نسبی طبقات ناشی از رکوردهای

نزدیک گسل و (FF) نشان دهنده‌ی رکوردهای دور از گسل می‌باشد. از این نمودارها نتیجه می‌شود که تغییر مکان کلی و نسبی طبقات ناشی از رکوردهای

تنش‌ها و نیروهای بزرگ‌تری قرار می‌گیرد (شکل ۱۳) و بنابراین در صورتی که اتصال تیر به دیوار دارای مقاومت کافی نباشد، با توجه به کانتورهای تنش در شکل (۱۳) که دارای توزیع ارتفاعی و جهت‌دار می‌باشند شکست خمشی رخ می‌دهد و تیر دچار گسیختگی می‌شود. در نتیجه سختی دیوار به‌طور قابل‌ملاحظه‌ای کاهش می‌یابد و تغییر مکان بام زیاد می‌شود.

نزدیک گسل در مقایسه با رکوردهای دور از گسل بسیار متفاوتند. دلیل این امر وارد آمدن مقادیر زیادی انرژی به دیوار توسط پالس‌های موجود در ابتدای رکوردهای نزدیک گسل می‌باشد، و لذا لزوم در نظر گرفتن تأثیرات رکوردهای حوزه‌ی نزدیک از اهمیت بالایی برخوردار می‌باشد. نکته‌ی قابل‌توجه دیگر این است که با کم‌شدن ارتفاع تیر همبند که منجر به کاهش سختی می‌گردد، مقدار حداکثر جابه‌جایی بام افزایش می‌یابد. زیرا در زلزله میدان نزدیک تیر کویپله تحت

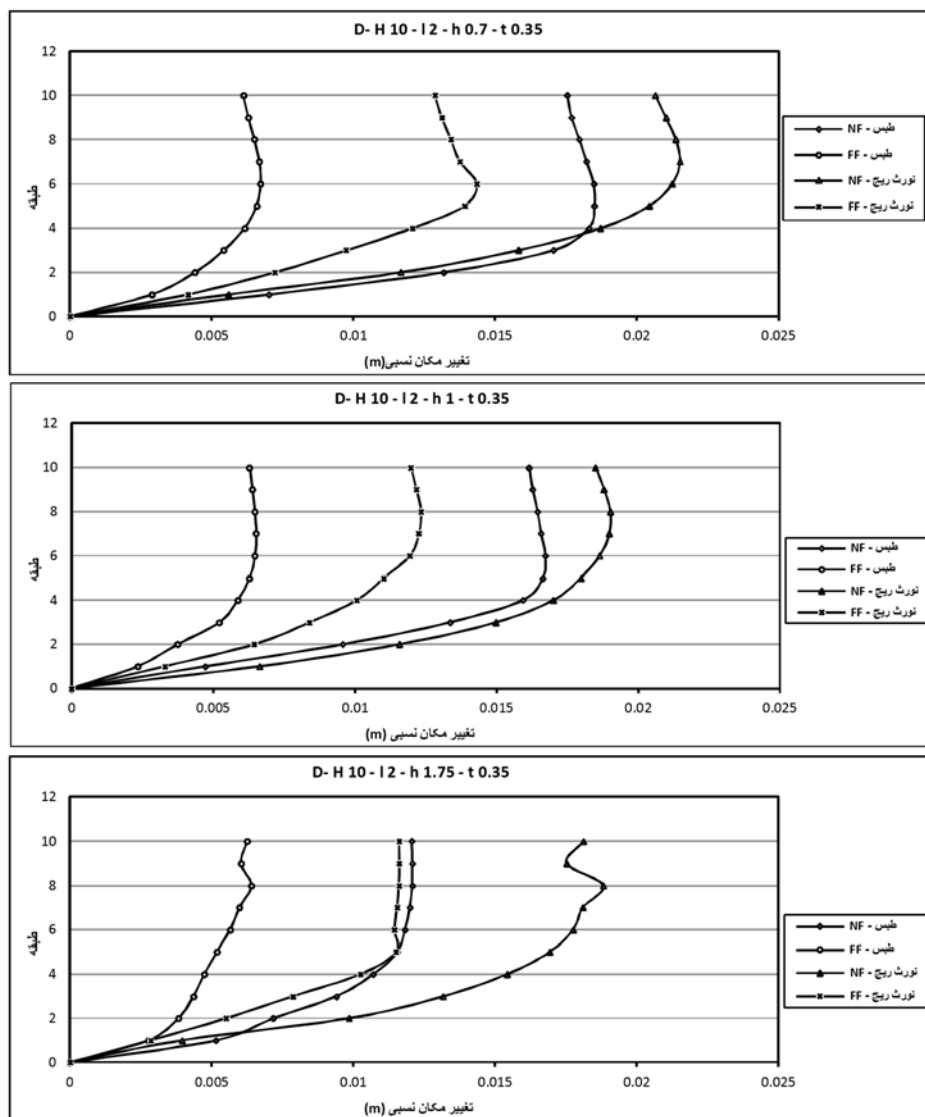

شکل ۱۱ تغییر مکان نسبی طبقات برای رکوردهای دیوارهای برشی ۱۰ طبقه

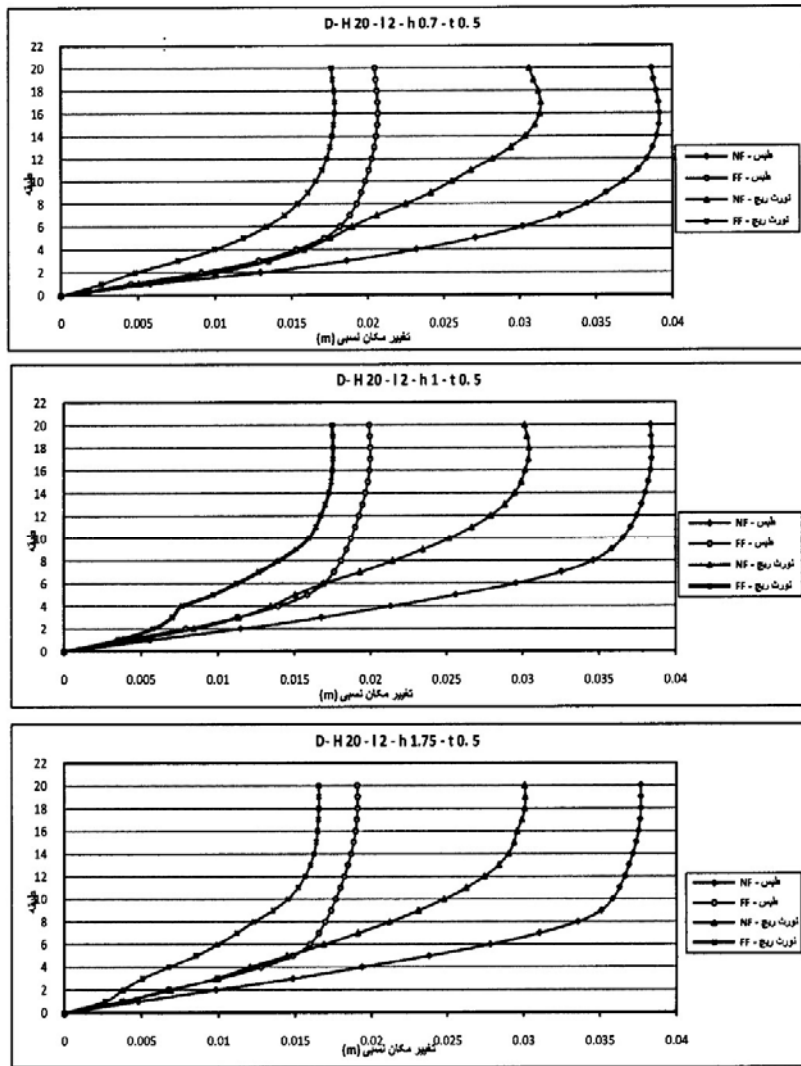

شکل ۱۲ تغییر مکان نسبی طبقات برای رکوردهای دیوارهای برشی ۲۰ طبقه

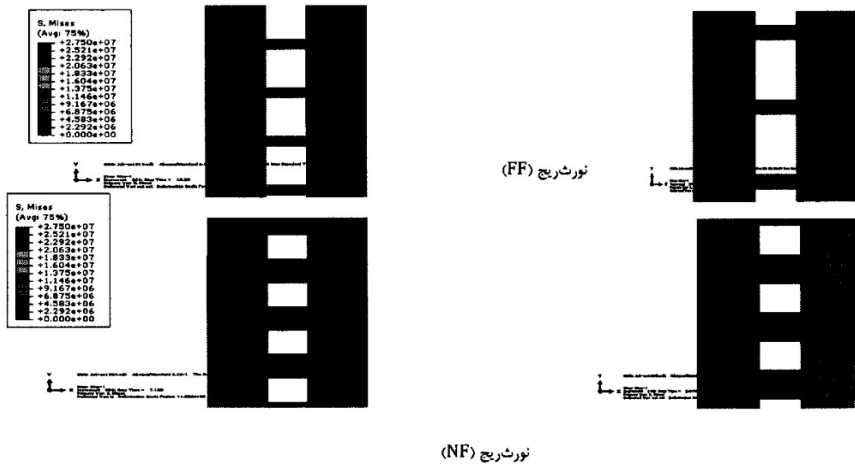

شکل ۱۳ تنش‌های ایجاد شده در تیرهای همبند تحت اثر رکوردهای دور و نزدیک گسل نورث ریجدر دیوارهای

H10-L2-h.5-t0.35 و H10-L2-h.75-t0.35

اثرات نزدیک گسل و در نتیجه افزایش ضریب تشدید می شود.

شتاب بام

مقدار حداکثر پاسخ تاریخیچه زمانی شتاب برای بام استخراج، و در جدول (۶) آورده شده است. همان طور که مشاهده می گردد، مقادیر شتاب برای زلزله های میدان نزدیک و میدان دور در دیوارهای ۱۰ طبقه، دارای تفاوت کمی نسبت به یکدیگر می باشند. در دیوارهای ۲۰ طبقه مقادیر شتاب حاصل از رکوردهای حوزه ی نزدیک مقادیر بیشتری را نسبت به رکوردهای حوزه ی دور دارا می باشند. زیرا دیوارهای برشی جزء سیستم های مقاوم جانبی سخت می باشند، بنابراین در ناحیه ی بین شتاب زمین و ناحیه ی شتاب ثابت عمل می کنند. با شکل گیری مفاصل پلاستیک در محل اتصال تیر و دیوار، پیروید سازه افزایش می یابد و دیوار وارد ناحیه ی شتاب ثابت می شود در نتیجه تحت اثر زلزله های میدان نزدیک و میدان دور با یک شتاب زلزله ی ثابت، شتاب انتقالی به سازه نسبتاً ثابت می ماند و شتاب بام سازه برای زلزله های دور و نزدیک گسل دارای تفاوت کمی نسبت به یکدیگر می باشند.

برش پایه

نسبت برش پایه و ضریب تشدید برش پایه برای دیوارهای مورد بررسی تحت اثر رکوردهای میدان نزدیک و دور در جدول (۵) آورده شده اند. با توجه به مقادیر جدول (۵) مشخص می شود، زلزله های میدان نزدیک در دیوارهای ۱۰ و ۲۰ طبقه به طور متوسط برش پایه ای برابر ۲۹۷۹ و ۴۴۸۲ کیلو نیوتن را ایجاد می کنند که در مقایسه با مقادیر برش پایه ۲۱۴۹ و ۴۰۷۴ کیلو نیوتنی ایجاد شده توسط زلزله های میدان دور، به ترتیب افزایشی ۴۱ و ۱۲ درصدی را نشان می دهد. بنابراین می توان نتیجه گرفت، برش پایه ناشی از رکوردهای نزدیک گسل در مقایسه با رکوردهای دور از گسل، از مقادیر زیادتری برخوردار می باشند. همچنین با افزایش ارتفاع تیر همبند و افزایش سختی دیوار و در نتیجه کاهش پیروید طبیعی دیوار، ضریب تشدید برش پایه کاهش می یابد. زیرا به علت حرکات پالس گونه ی زمین در زلزله های میدان نزدیک، دیوارهایی که تحت زلزله های میدان دور جزء دیوارهای با رفتار شکل پذیر قرار می گرفتند، در زلزله های میدان نزدیک رفتاری سخت از خود نشان می دهند. بنابراین افزایش نرمی و پیروید اصلی دیوارها باعث افزایش

جدول ۵ برش پایه ی ماکزیمم برای رکوردهای دور و نزدیک گسل (KN)

دیوار	Tabas		northridg			
	near	Far	near/far	near	far	near/far
D-H۱۰-۱۲-h۰/۷-t۰/۳۵	۲۳۰۰	۱۴۷۲	۱/۵۶۲۳	۳۲۱۵	۲۰۸۶	۱/۵۴۱۰
D-H۱۰-۱۲-h۱-t۰/۳۵	۲۳۴۸	۱۵۹۷	۱/۴۷۰۴	۳۳۴۴	۲۵۹۵	۱/۲۸۸۴
D-H۱۰-۱۲-h۱/۷۵-t۰/۳۵	۲۹۸۶	۲۲۲۰	۱/۳۴۵۲	۳۶۸۱	۲۹۲۲	۱/۲۵۹۴
D-H۲۰-۱۲-h۰/۷-t۰/۵	۳۳۱۴	۲۵۹۳	۱/۲۷۸۲	۵۳۶۷	۴۸۴۵	۱/۱۰۷۵
D-H۲۰-۱۲-h۱-t۰/۵	۳۵۵۳	۳۰۶۳	۱/۱۶۰۲	۵۵۳۱	۵۱۴۰	۱/۰۷۶۲
D-H۲۰-۱۲-h۱/۷۵-t۰/۵	۳۵۵۵	۳۱۲۵	۱/۱۳۷۴	۵۵۷۱	۵۴۷۸	۱/۰۱۶۹

جدول ۶ شتاب ماکزیمم بام برای رکوردهای دور و نزدیک گسل

دیوار	tabas		northridg	
	near	far	near	far
D-H۱۰-۱۲-h۰/۷-t۰/۳۵	۲/۷۶	۲/۷۰	۳/۲۱	۳/۰۵
D-H۱۰-۱۲-h۱-t۰/۳۵	۲/۷۵	۲/۷۷	۳/۶۲	۳/۵۲
D-H۱۰-۱۲-h۱/۷۵-t۰/۳۵	۳/۲۰	۳/۴۶	۴/۲۴	۴/۳۸
D-H۲۰-۱۲-h۰/۷-t۰/۵	۱/۴۹	۰/۷۶۹	۲/۴۱	۲/۱۵
D-H۲۰-۱۲-h۱-t۰/۵	۱/۷۵	۰/۹۴	۲/۵۷	۲/۳۶
D-H۲۰-۱۲-h۱/۷۵-t۰/۵	۱/۹۵	۱/۳۵	۲/۷۰	۲/۶۵

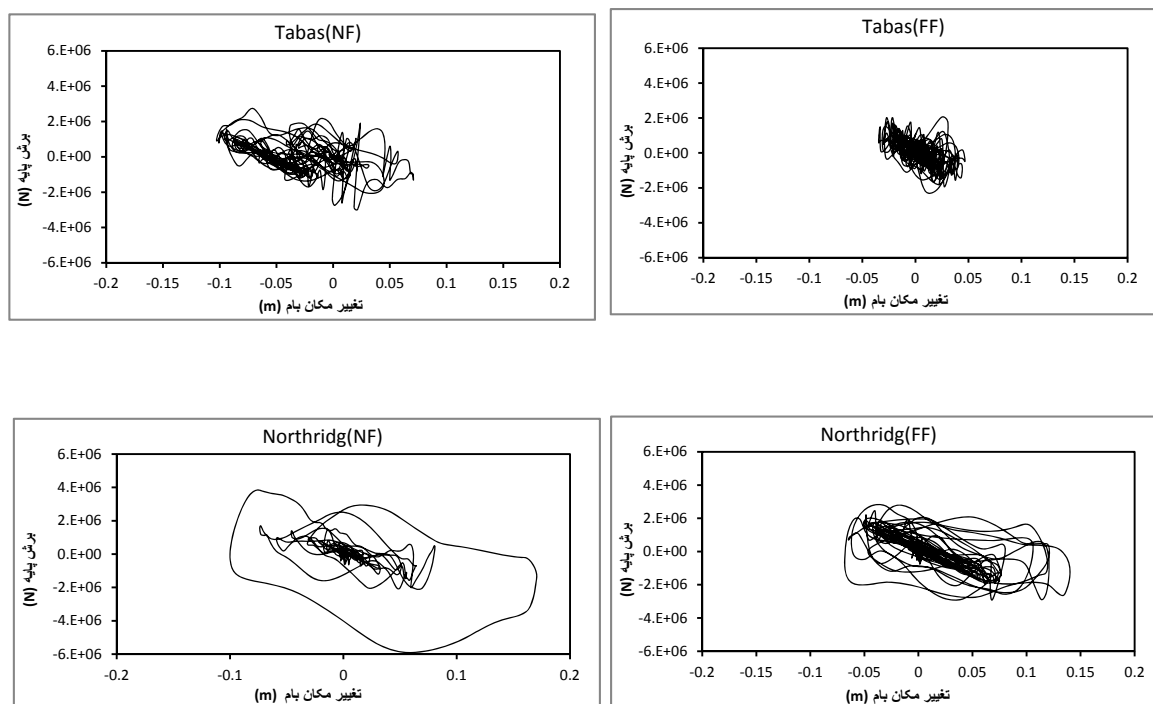
شکل ۱۴ منحنی هیستریزس دیوار $h^2L_{10}H_{1/75}$

ویژه‌ی رکوردهای نزدیک گسل، دیوارهای برشی همبند رفتار متفاوتی را تحت اثر این رکوردها از خود نشان می‌دهند. با توجه به تحلیل‌های صورت گرفته اهم نتایج به‌دست آمده به شرح زیر می‌باشند:

۱- هر چند نتایج عددی به‌دست آمده در این تحقیق کاملاً به مشخصات دیوارهای طراحی شده، رکوردها و سایر عوامل از جمله شرایط ساختمانی سایت بستگی دارد، با این‌وجود به‌طور کلی می‌توان نتیجه گرفت که نیاز است. با توجه به این شکل مشاهده می‌شود که ناحیه‌ی وسیع‌تری از آرماتورهای در معرض رکوردهای میدان نزدیک تسلیم می‌شود و در نتیجه ناحیه‌ی مفصل پلاستیک وسیع‌تر می‌باشد. هم‌چنین قسمت وسیع‌تری از تیر همبند در معرض تنش‌ها بالاتر قرار دارد که منجر به آسیب‌دیدگی و تخریب تیر همبند می‌گردد. در دیوار نیز همان‌طور که مشاهده می‌گردد ناحیه‌ی وسیع‌تری از آرماتورهای پای دیوارها تسلیم شده‌اند که لزوم توجه بیشتر را به این مطلب نشان می‌دهند.

منحنی هیستریزس

پاسخ تاریخیچه‌زمانی برش پایه نسبت به تغییر مکان بام (حلقه‌ی هیستریزس) برای دیوارها ترسیم گردیده و برخی از این نمودارها در شکل (۱۴) نشان داده شده‌اند. با توجه به این نمودارها مشخص می‌شود رکوردهای نزدیک گسل باعث اعمال مقادیر زیادی انرژی در مقایسه با رکوردهای دوزخ گسل به دیوارها می‌شوند. این اثر به‌سبب حضور پالس‌های دامنه بلند با مدت زمان طولانی در رکوردهای حوزه‌ی نزدیک می‌باشد، بنابراین نیاز به اتلاف ناگهانی انرژی در یک مدت زمان کوتاه و در یک یا چند سیکل رفت و برگشتی است.

توزیع تنش در دیوار و تیر

نمونه‌ای از توزیع تنش هادردیوارها و آرماتورها برای رکوردهای دور و نزدیک گسل در شکل (۱۵) آورده شده‌است.

نتیجه‌گیری

نتایج این تحقیق نشان می‌دهد که با توجه به مشخصات

فرکانسی بالای زلزله‌های نزدیک گسل، طبقات بالاتر را بیشتر تحت تأثیر قرار می‌دهد.

۲- مقادیر برش پایه حاصل از تحلیل دینامیکی غیرخطی تاریخچه زمانی برای رکوردهای نزدیک گسل بیشتر از رکوردهای دور از گسل می‌باشد، لذا به نظر می‌رسد که اگر قرار باشد همین دیوارها را تحلیل استاتیکی معادل نمود، باید در آن صورت برای حالت نزدیک گسل برش پایه بالاتری را در نظر گرفت.

۳- ضریب تشدید برش پایه با افزایش پریود سازه که منجر به بزرگ‌تر شدن نسبت $\frac{T}{T_p}$ می‌گردد، برای یک زلزله مشخص افزایش می‌یابد زیرا اثرات نزدیک گسل در محدوده پریودهای بالا بیشتر است و افزایش نرمی و پریود اصلی سازه‌ها، باعث افزایش اثرات نزدیک گسل می‌شود.

دلیل این امر آن است که لازم است در زلزله‌های میدان نزدیک مقدار انرژی قابل توجهی در یک زمان کوتاه‌تر در مقایسه با زلزله‌ی میدان دور توسط سیستم جذب و مستهلک گردد که نتیجه‌ی آن توسعه و افزایش تنش‌ها در آرماتورها و بتن می‌باشد.

تغییر مکانی رکوردهای نزدیک گسل در مقایسه با نیاز تغییر مکانی رکوردهای دور از گسل بیشتر است، و همچنین ماکزیمم تغییر مکان نسبی تحت رکوردهای نزدیک گسل در دیوارهای ۱۰ طبقه در طبقات میانی و در دیوارهای ۲۰ طبقه در طبقات بالایی رخ می‌دهد. علت این امر آن است که با افزایش نسبت پریود سازه به پریود پالس $(\frac{T}{T_p})$ در مدل‌ها، میزان مشارکت و تأثیر مدهای بالاتر در پاسخ سازه بیشتر می‌شود و بنابراین محتوی

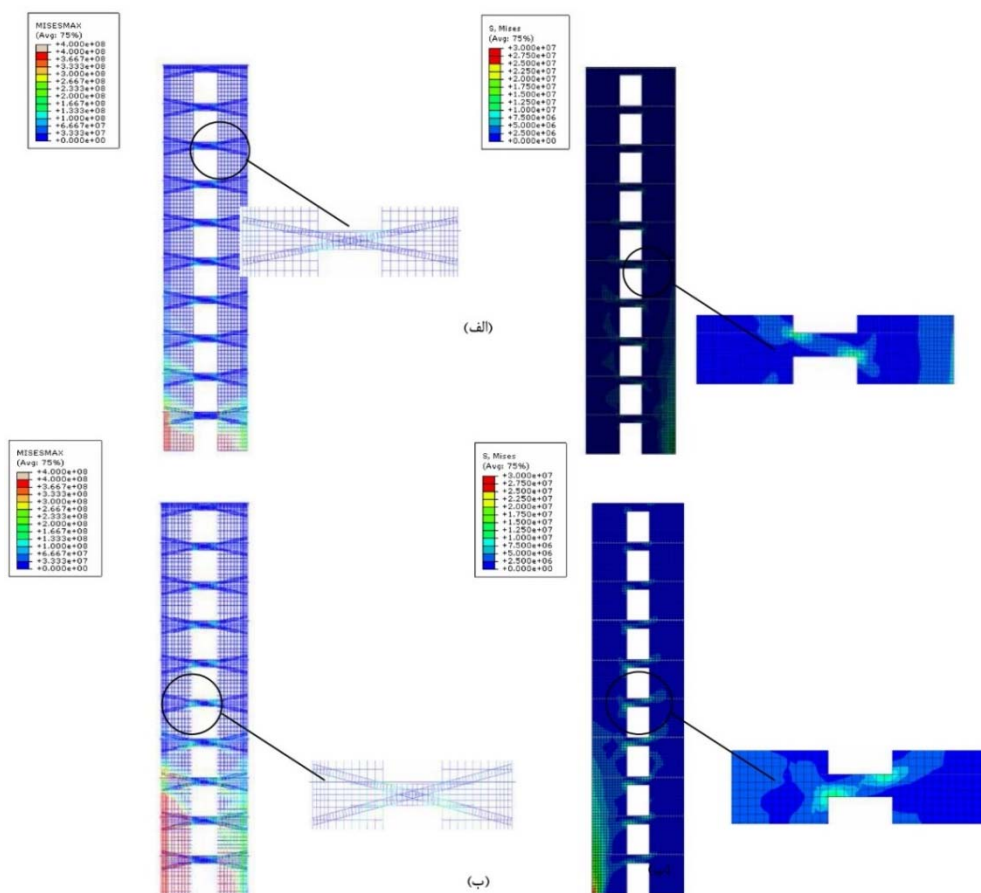

شکل ۱۵ توزیع تنش در دیوار $H=1.7h$ (الف) زلزله طبس-FF، (ب) زلزله طبس-NF

تأکیدی دوباره بر طراحی سازه‌هایی با قابلیت استهلاک انرژی بالا برای مقابله با اثرات زلزله‌های نزدیک گسل می‌باشد. همچنین ناحیه وسیع‌تری از آرماتورهای تیرهای کوپله و دیوار تحت زلزله‌های حوزه‌ی نزدیک جاری می‌شوند لذا طول ناحیه‌ی پلاستیک افزایش می‌یابد.

لذا پیشنهاد می‌شود این موضوع نیز در آیین‌نامه‌های ساختمانی از جمله آیین‌نامه‌ی ۲۸۰۰ ایران مورد توجه و بررسی قرار گیرد.

۴- حلقه‌ی پسماند نظیر رکوردهای نزدیک گسل در تمام دیوارها نشان از اعمال انرژی بالا در مقایسه با رکوردهای دور از گسل می‌باشد که این مطلب

مراجع

1. Paulay, T., and Binney, J.R., "Diagonally Reinforced Coupling Beams of Shear Walls", Shear in Reinforced Concrete, ACI Publication SP-42, pp. 579-598, (1974).
2. Teqos, LA and Penelis G. Gr., "Seismic Resistance of Short Columns and Coupling Beams Reinforced with Inclined Bars", *ACI Structural Journal*, vol. 85, N.1 January February. Pp. 82-88, (1988).
3. Galano, L., and Vignoli, A., "Seismic behavior of short coupling beams with different reinforcement layouts", *Structural Journal*, ACI, Vol. 97, No. 6, pp. 876-885, (2000).
4. Zhu, Y., Zhou, F. L., and Su, R. K. L., "Seismic effects on shear wall structure by coupling beams with side bolted steel plate", *The 14th World Conference on 11. Earthquake Engineering* October 12-17, Beijing, China, (2008).
5. Kwan, K. H., "An improved wide column frame analogy for shear/core wall analysis", *J. Struct. Engng Am. Soc. Civ. Engrs*, Feb, (1993).
6. Stewart, J. P., and Chiou, S. J., and Bray, J. D., and Graves, R. W., and Somerville, P.G. and Abrahamson, N.A., "Ground motion evaluation procedures for performance-Based design", *PEER report*, (2001/09).
7. Somerville, P. G., "Engineering characterization of the near fault ground motion", *Proceeding of the SMIP97 seminar*, CA, PP. 9-28, (1997).
8. Liao, W. I., and Loh, C.H., and Wan, S., "Earthquake responses of RC moment frames subjected to near-fault ground motions", *Structural Design of Tall Buildings*, Vol. 10(3), pp. 219-229, (2001).
9. El Sheikh, A., and Ghobarah, A., and Elgohary, M., "Effect of near-fault ground motion on the response of concrete structures", *Proceedings of the International Symposium on Seismic Evaluation on Existing Nuclear Facilities International Atomic Energy Agency*, Vienna, IAEA-CN-106/46 (2003).
10. Saiidi, M., Somerville, P., "Bridge seismic analysis procedure to address near-fault effects", A report of Structure and Environmental Engineering at the University of Nevada-Reno, Vol.07-06. (2005)
11. Alavi, B., Krawingler, H. "Consideration of near-fault ground motion effects in seismic design", *Proceedings of the 12th WCEE*, New Zealand, (2000).
12. ABAQUS Users Manual, Version 6.5. Hibbit, Karlson & Soreneesen, Inc. Pawtucket, RI. (2004).

13. Bazant, Z. P, Becq-Giraudon E., "Statistical predication of fracture parameters of concrete and implication Forchoice of testing standard", *Cement Concrete Research*, Vol. 32, No. 4, PP.529-556, (2002).
14. Petersson, P.-E., "Crack growth and development of fracture zones in plain concrete and similar materials", Division of Building Materials, Lund Institute of Technology, ReportTVBM-1006, (1981).
15. Thorenfeldt, E., and Tromaszewicz, A., "Mechanical properties of high-strength concrete and application in design", Proceeding of the symposium utilization of high strength, Tapir, Trondheim, pp. 149-159, (1987).
16. Adebar, P.; Hindi, R., and Gonzalez, E., "Seismic Behavior of a Full Scale Diagonally Reinforced Slender Coupling Beam," *Technical Report*, Department of Civil Engineering, The University of British Columbia, Vancouver, British Columbia, Canada, (2001).